

# Gert 1 / 225 x 170cm / 3,83m<sup>2</sup>



**Aufbauanleitung**  
**Instruction manual**  
**Kokoamisohje**  
**Kasutusjuhend**

**DE**  
**EN**  
**FI**  
**ET**

**S Ø L U N D**

**761838**

## Vigtig information

**Kontroller venligst byggesættet for fuldstændighed ved hjælp af positionslisten i god tid før du påbegynder konstruktionen eller bestiller dit byggeteam.**

Hvis enkelte dele er defekte eller mangler, vil vi levere disse så hurtigt som muligt. Dog kan vi ikke refundere omkostningerne for eventuelle resulterende byggeforsinkelser til et byggefirma.

**Venligst vær opmærksom på, at vi ikke påtager os garanti for følgende defekter:**

- forkert opbevaring før montering
- forkert forankring til jorden eller utilstrækkelig fundament (fundament i henhold til statik)
- skader på grund af opstillingsfejl, f.eks. at huset ikke er i vater eller ikke er retvinklet
- skader på grund af en højere snebelastning end statisk forudset. Anbefaling: lettelse af tagets belastning ved at fjerne snelaget
- stormskader (forsikringsager) eller voldsom ødelæggelse
- skader på grund af enhver ændring af designet af kunden
- naturlig dannelse af revner, grenhuller, vridning, misfarvning eller lignende ændringer (naturlig proces; har ingen indflydelse på statikken)

**Opbevaringstips før montering:**

- opbevar produktet på en plan og tør overflade.
- beskyt mod sollys og fugt; træ kan warp drastisk i en løs tilstand!

**Vedligeholdelsestips:**



Træet er ubehandlet. Derfor er regelmæssig, beskyttende belægning absolut nødvendig!  
Venligst se vedhæftede informationsark "Plejeinstruktioner/Farvebehandling".

DK









## Generelle tips og henvisninger til:

- Vinduer og udvendige døre leveres med isoleringsglas. Eventuel ekstra isolering skal udføres **af kunden**.
- Gulvet kan isoleres **af kunden**. Vi anbefaler, at du indhenter relevant information hos en fagperson.
- **Anbefaling:** Forbor alle skruehuller!
- **Vedrørende grundlæggende konstruktionssæt:** Da taget konstant er udsat for vejret, vil en enkelt lag tagpap ikke være tilstrækkeligt på lang sigt. En yderligere belægning med bitumen shingel, alternativt et materiale af mindst tilsvarende kvalitet, skal tilføjes.
- **Ved tagbelægning med tegl:** Taglæggerne er dimensioneret efter standardmål for teglbelægning. Eventuel ekstra tagisolering (ved brug af shingles eller tegl) skal foretages af kunden; vi anbefaler, at du indhenter relevant information hos en fagperson. Skifer og tegl er ikke inkluderet.
- Vi anbefaler at rydde taget under kraftig snefald!

## Til tegningerne:

- 1 - Fundament** (i henhold til de statiske beregninger, ikke inkluderet i leverancen):  
Beton C25/30, stribefundament: bredde/højde = 30/90 cm, med 2 stk. armeringsjern Ø 12 øverst og nederst, bøjler Ø 6 med en afstand på  $e < 20$  cm. Bundplade: tykkelse = 14 cm, Q188A armeringsnet øverst og nederst over hele fladen. Fastgørelse af gulvbjælker til stribefundamentet udføres af kunden med bolte M12 med en afstand på  $e < 60$  cm.
  - 2 - Før sideplankerne skrues sammen, er det afgørende at sikre følgende:**  
Væggens position, hvor boltene monteres, skal være helt korrekt, og plankerne, der skal samles, skal presses tæt sammen, inden den endelige fastgørelse udføres.
  - 3 - Stormlisterne**, der sikrer huset mod storm, fastgøres øverst med en skive og møtrik og nederst med en skive, fjeder og møtrik. For at lette fastspændingen af den øverste møtrik skal fjedren nederst presses op med stormlisten. Fjedren må kun spændes let, så huset kan "arbejde" foroven. De overskydende ender af stormlisterne skal skæres af øverst. Selv efter huset er færdigbygget, skal man sikre, at stormlisterne ikke hviler på gulvet, da dette kan føre til sprækker, når det er tørt, og taget kan blive presset opad. Stormlisterne kan også monteres efterfølgende i de borede huller. Det skal sikres, at hver planke har et hul, og at hullerne er fri for spåner eller andet, der kan blokere.
  - 4 -** Ved varierende vejrforhold ændrer træet højde på grund af, at det "arbejder". For at undgå dannelse af sprækker må husets planker ikke fastgøres sammen gennem flere blokplanker, da træet i så fald ikke længere kan udvide sig.
  - 5 - Døren og vinduesrammerne eller deres respektive kantbrædder må ikke fastgøres til vægplankerne.** Hvis døren ikke kan lukkes ordentligt, kan dette justeres ved at dreje hængslerne.
  - 6 - Tætningen i tagudhænget (blokplanker/tagbrædder) skal leveres af kunden.** Forslag uden forpligtelse: Brug en permanent plastisk fugemasse og en 1/4 liste til tætning.
- ⚠ Anvendelse af tagområdet er på eget ansvar!**

## DE Teileliste / EN List of parts / FI Osaluettelo / ET Osade loend

4	x B100-L		
8	x B100		
170	x B115-050		50mm
10	x B105-020		20mm
20	x B105-030		30mm
310	x B105-040		40mm
260	x B105-050		50mm
12	x B105-060		60mm
4	x B105-080		80mm

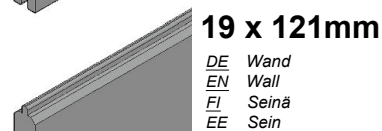
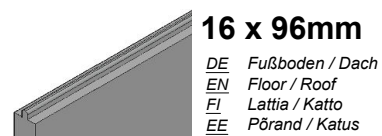
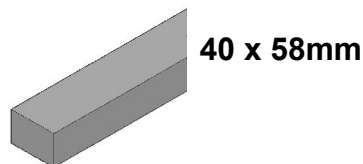
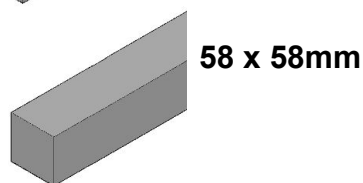
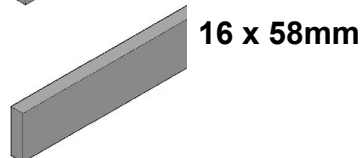
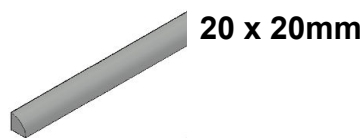

DE Eine genauere Auflistung der Einzelteile finden Sie im Packprotokoll im Paket! Beginnen Sie mit dem Zusammenbau, indem Sie die gleichen Teile in Gruppen auf der Baustelle auf einer sauberen Fläche auslegen.

EN A more detailed list of components is available as a separate instruction in the package! Start the assembly by placing the same parts in their own groups on the building site on a clean surface.

FI Yksityiskohtaisempi osaluettelo erillisenä ohjeena paketissa! Aloita pystytys asettamalla samat osat omiin ryhmiinsä rakennuspaikalle puhtaan alustan päälle.

ET Täpsem osade loend on pakendis eraldi kaasas! Alustage monteerimist, paigutades ühesugused osad ehitusplatsil eraldi kohtadesse puhtale alusele.



225 x 170cm

761838

3



**DE** Die Befestigung an der Wand muss bauseits erfolgen. Bitte beachten Sie, dass wir für die Wandbefestigung keine Gewährleistung übernehmen!

**EN** The wall mounting must be carried out by the customer. Please note that we do not provide any warranty for the wall mounting!

**FI** Kiinnitys seinään on asiakkaan tehtävä. Huomaa, että emme anna takuuta seinäasennukselle!

**ET** Seinale kinnitamise peab teostama klient. Pange tähele, et me ei anna seinale paigaldamisele mingit garantiid!

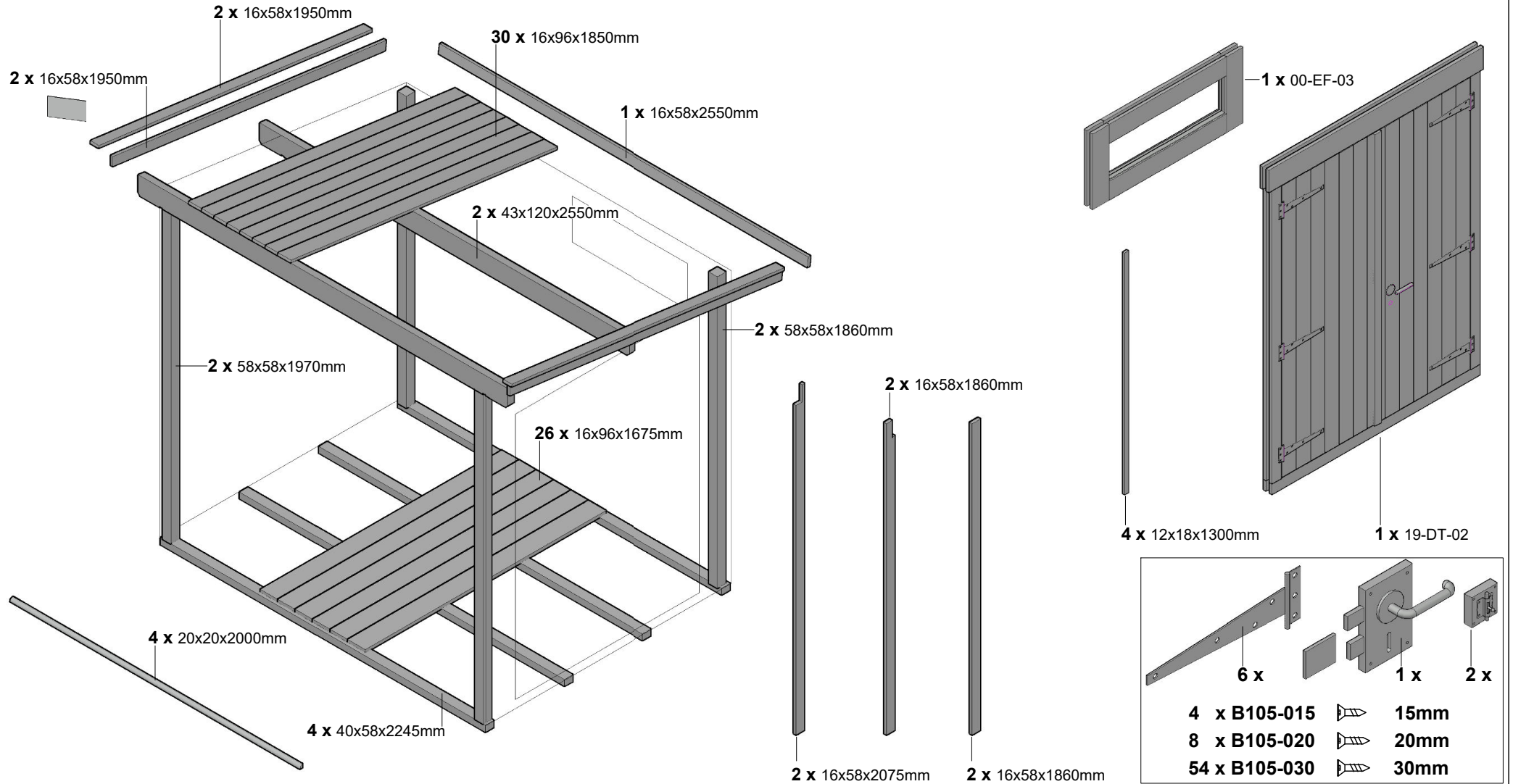



225 x 170cm

761838

4

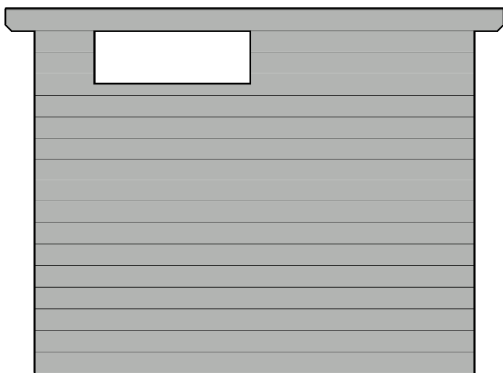
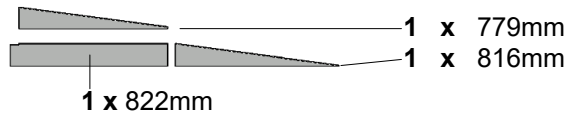
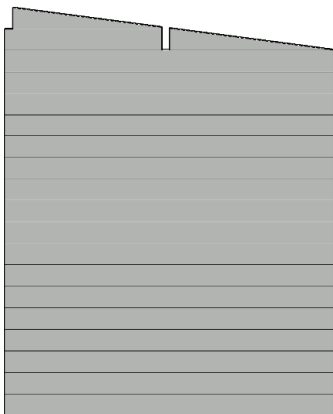
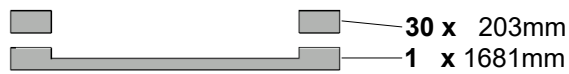
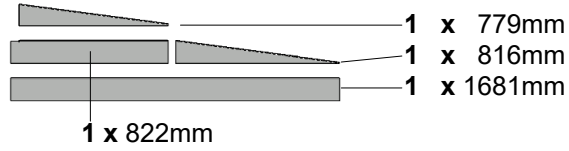
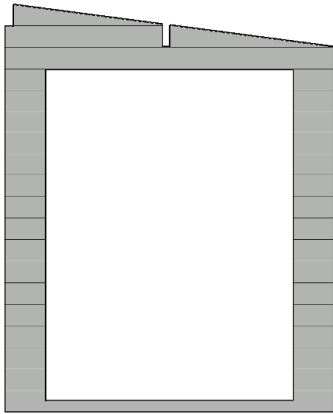



225 x 170cm

761838

5

1

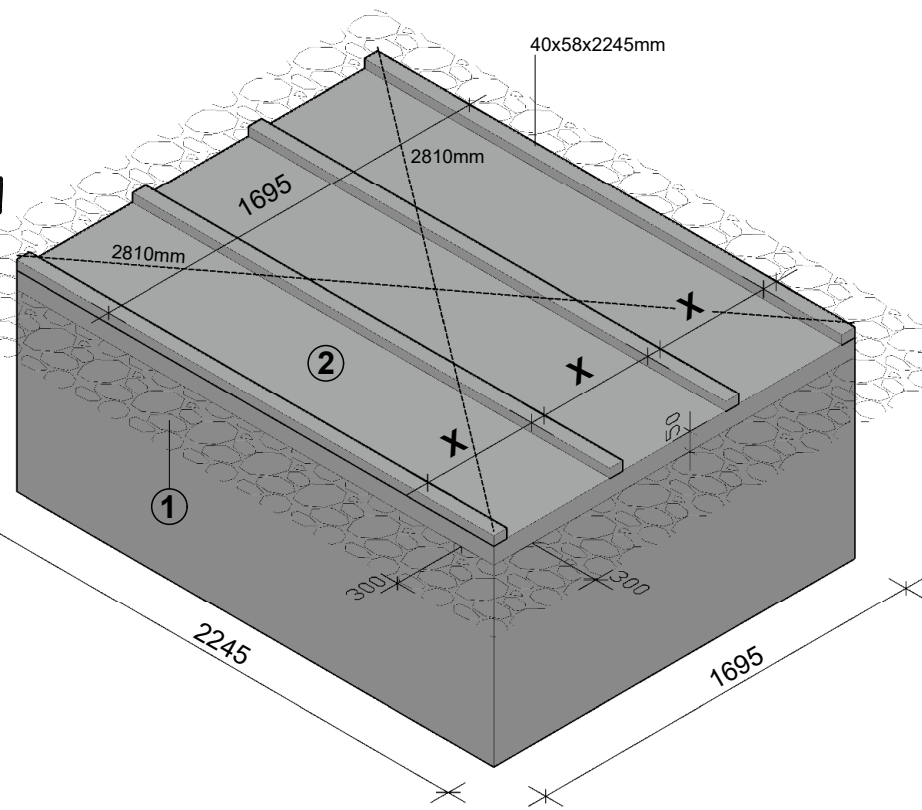
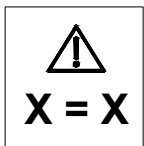
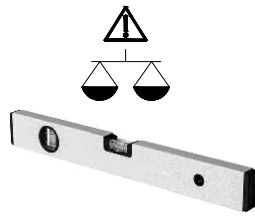

1.1

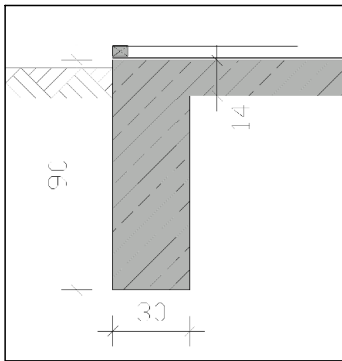

- ① **DE Spritzschutz** (z. B. umlaufender Kiesstreifen, 30cm)
- EN Splash protection** (eg: 30-cm wide gravel strip all round)
- FI Roiskesuoja** (esim. ympäri kulkeva sorakaistale, 30cm)
- ET Pritsmekaitse** (nt ümberringi kruusariba, 30cm)

- ② **DE Dachpappe** (nicht inklusive)
- EN Tarpaper** (not inclusive)
- FI Kattohuopa** (ei kuulu komplekti)
- ET Alushuopa** (ei mukana)

2

**DE** Die untersten Blockbohlen werden mit den Winkeln an den mit Sternchen markierten Grundlagern befestigt.  
**EN** Fix the lowest wall boards to the four studs marked with asterisks in the picture using angle brackets.  
**FI** Kiinnitä alimmat seinälaudat kulmaraudalla kuvassa tähdillä merkittyihin neljään perustuspuuhun.  
**EE** Kinnitage kõige alumised seinälaudad ehitusnurga abil tärniga tähistatud nelja aluspuu külge.

2.1

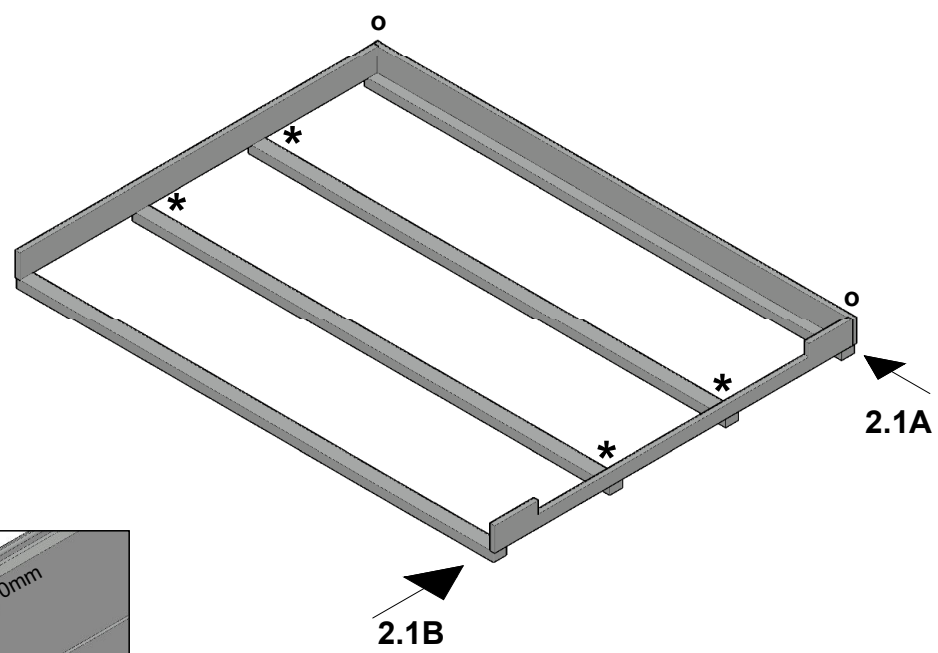
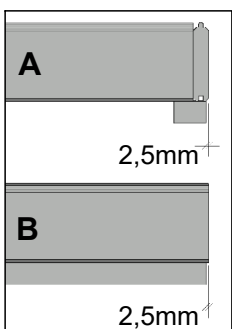

2.2 \*

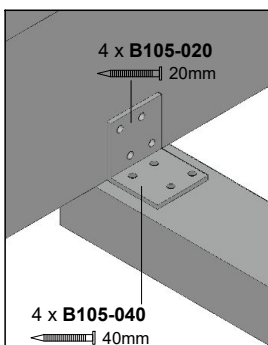

2.3 o

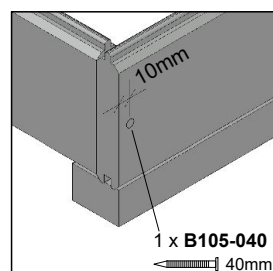



225 x 170cm

761838

3

*DE* Positionierung der Eckpfosten  
*EN* Installing the corner posts  
*FI* Kulmatolppien asennus  
*ET* Nurgapostide paigaldamine

6

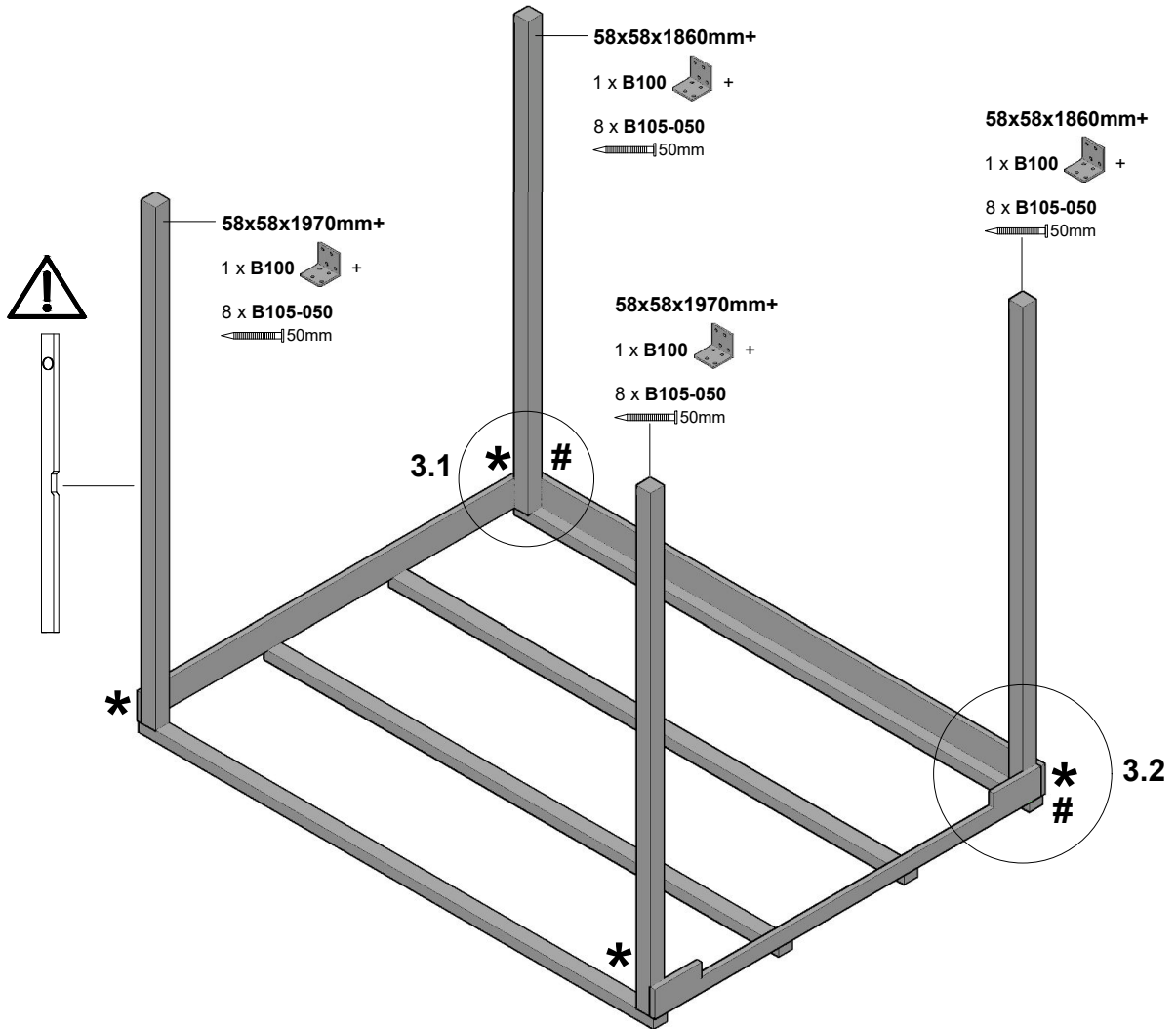

3.1 \*

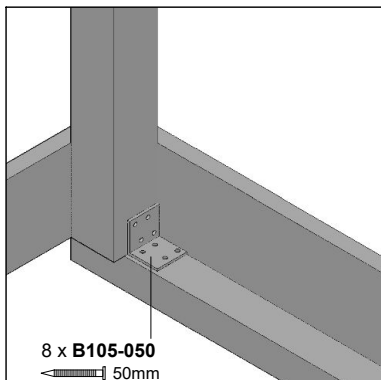

3.2 #

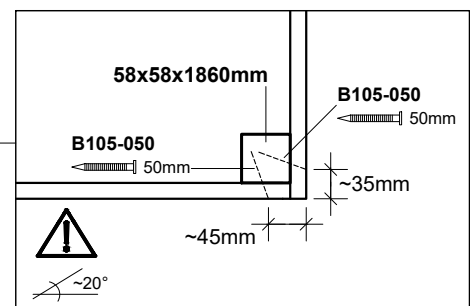
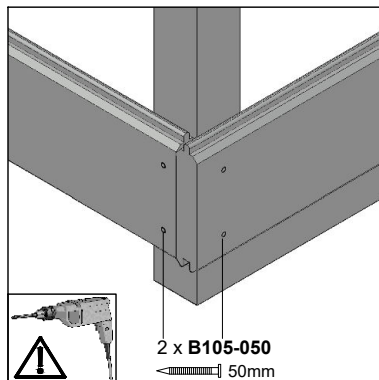



225 x 170cm

761838

4

7

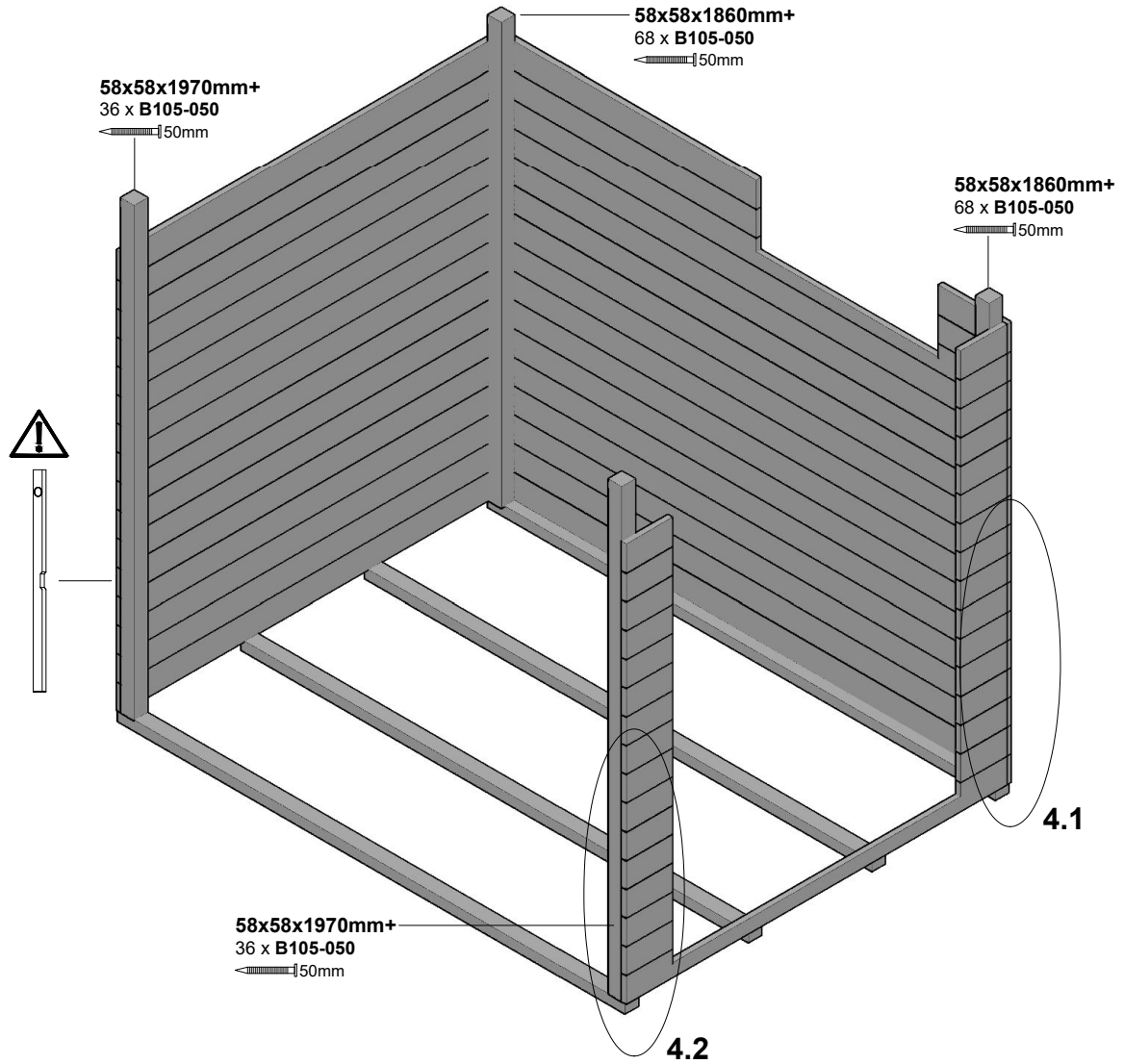

- DE** Die Blockbohlen werden lagenweise an den Eckpfosten befestigt. Achten Sie regelmäßig darauf, dass alle Wände die gleiche Höhe haben. Lassen Sie an den mitgelieferten Pfosten einen Abstand von ca. 1 mm zwischen den Bohlen, damit das Holz Feuchtigkeitsschwankungen überstehen kann.
- EN** The wallboards are fixed from the foundation timbers, layer by layer, and attached to the corner posts. Regularly make sure that all walls rise to the same height. Use the strips provided to leave a gap of about 1mm between the wall boards to allow the wood to survive changes in humidity.
- FI** Seinälaudat kiinnitetään perustuspuista lähtien kerros kerrokselta, ja kiinnitetään nurkkatolppiin. Varmista säännöllisesti että kaikki seinät nousevat saman korkuisina. Käytä pakkauksen mukaan tulleita liuskoja, jättääksesi 1mm raon seinälaudan pontin pohjalle, jotta puulle jää elämisvaraa ilmankosteuden vaihdellssa.
- ET** Seinälaudad paigaldatakse aluspuudest alates ridade kaupa ja kinnitatakse nurgapostide külge. Veenduge regulaarselt, et kõik seinad oleks võrdse kõrgusega. Kasutage pakendis kaasas olevaid ribasid, et jätta seinälaudade vahele umbes 1 mm suurune vahe, mis annab puidule paisumise ja kahanemise leevendamiseks vajaliku ruumi.

4.1

4.2

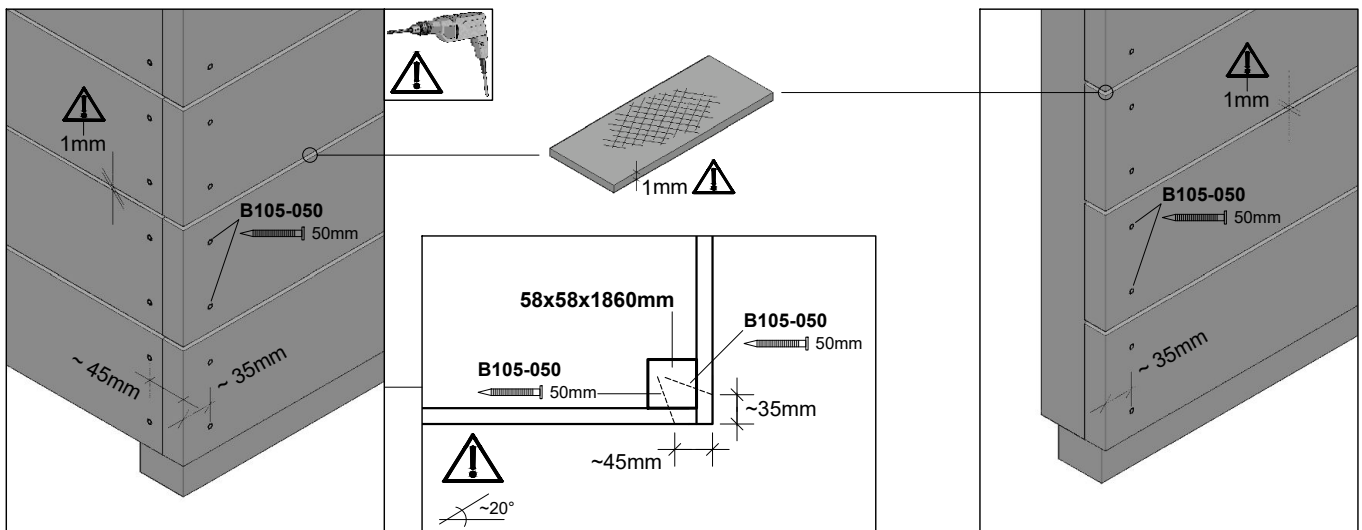



225 x 170cm

761838

8

5

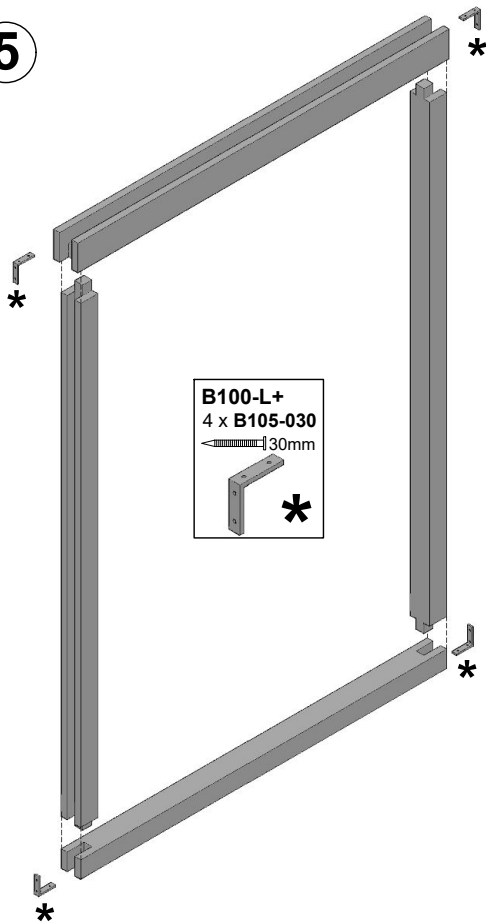

**B100-L+**  
4 x **B105-030**  
30mm

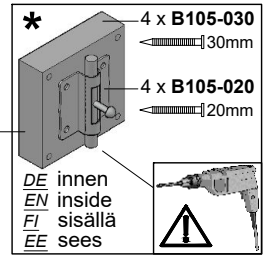
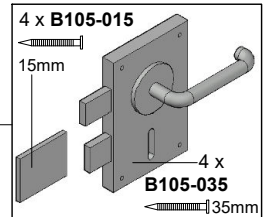
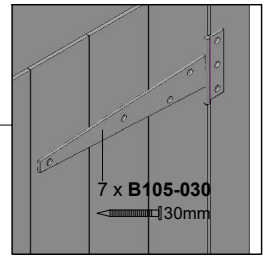
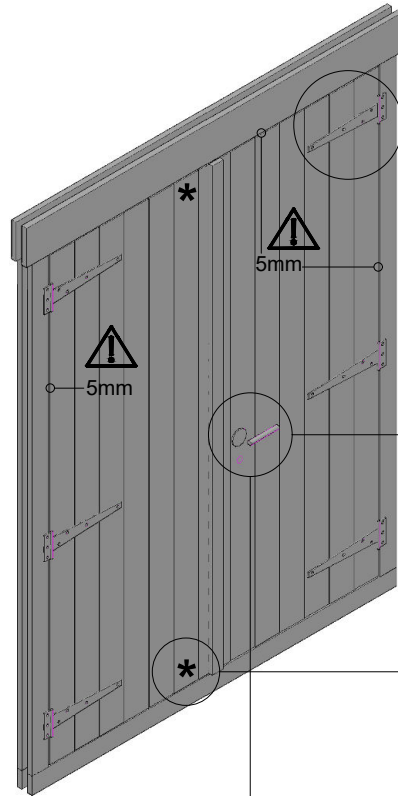

DE innen  
EN inside  
FI sisällä  
EE sees

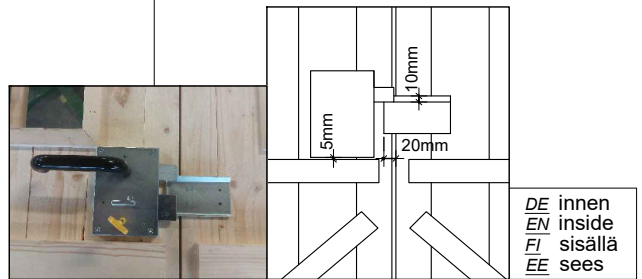

DE innen  
EN inside  
FI sisällä  
EE sees

0

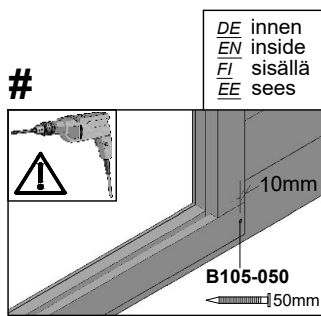
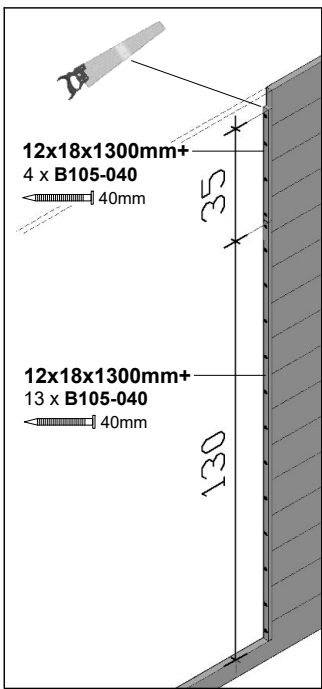

#

DE innen  
EN inside  
FI sisällä  
EE sees

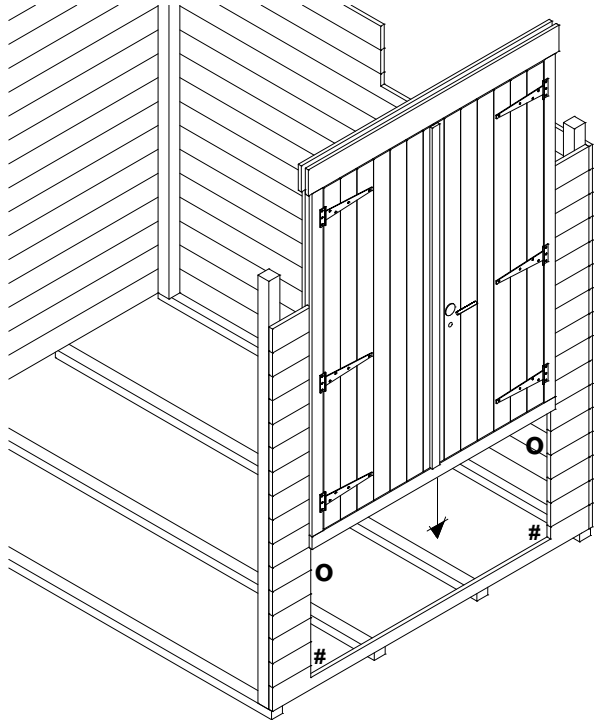



225 x 170cm

761838

9

6

**DE** Die Befestigung an der Wand muss bauseits erfolgen. Bitte beachten Sie, dass wir für die Wandbefestigung keine Gewährleistung übernehmen!

**EN** The wall mounting must be carried out by the customer. Please note that we do not provide any warranty for the wall mounting!

**FI** Kiinnitys seinään on asiakkaan tehtävä. Huomaa, että emme anna takuuta seinäasennukselle!

**ET** Seinale kinnitamise peab teostama klient. Pange tähele, et me ei anna seinale paigaldamisele mingit garantiid!

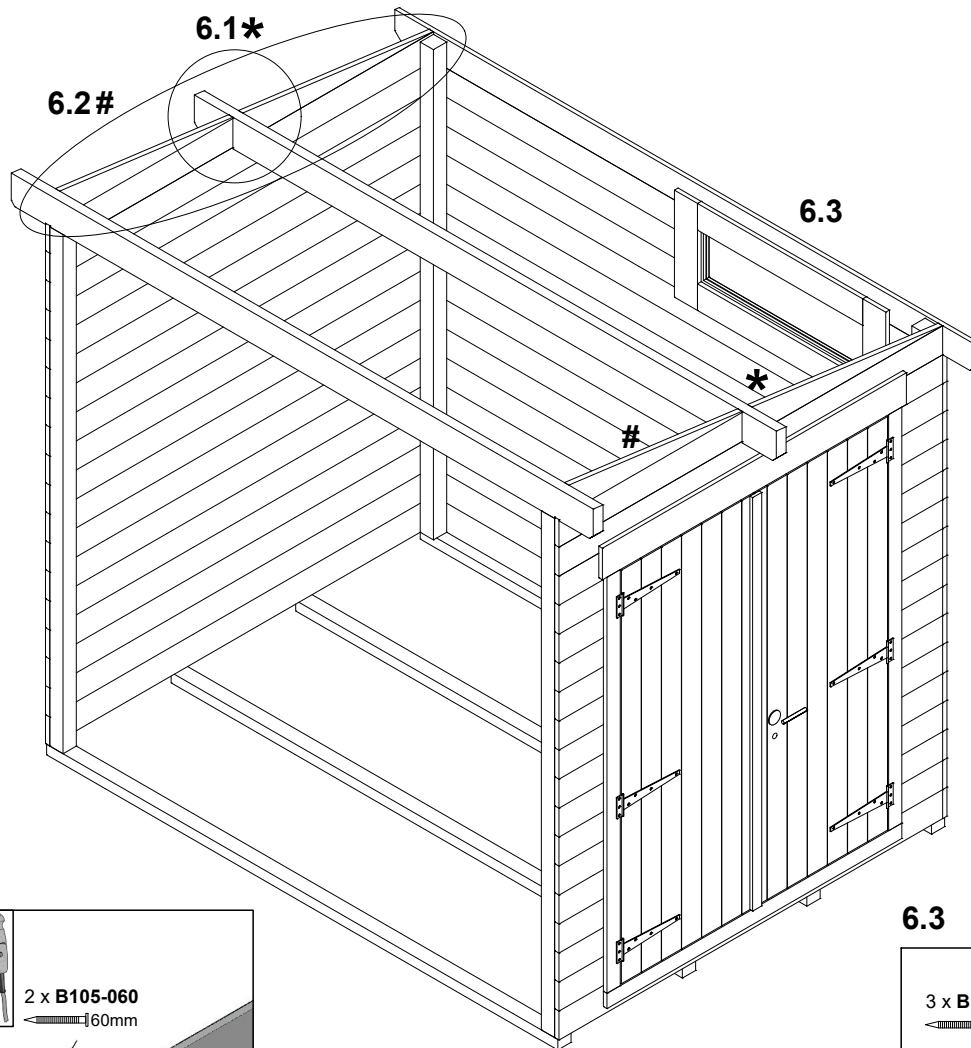

6.1 \*

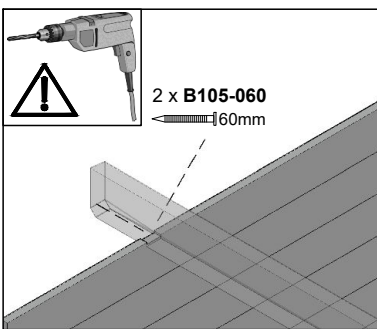

6.3

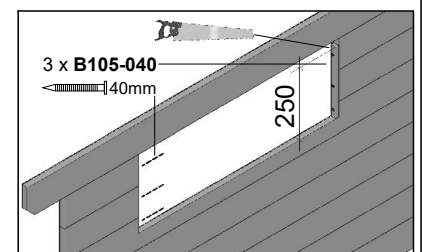

6.2 #

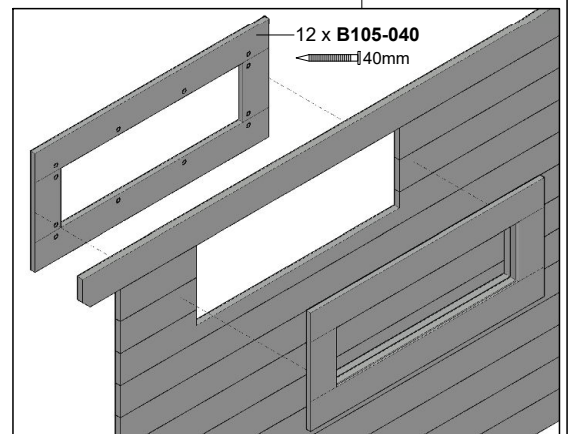
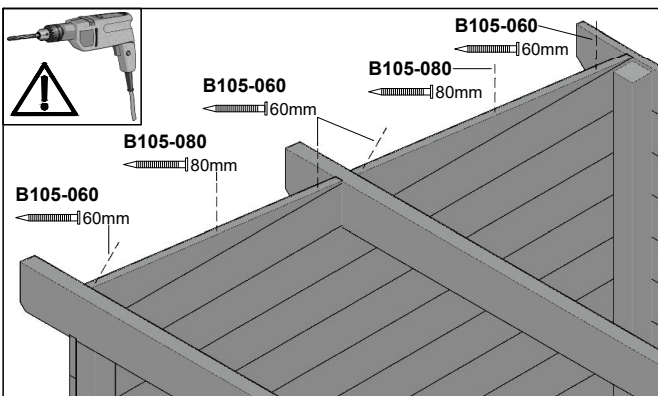



225 x 170cm

761838

10

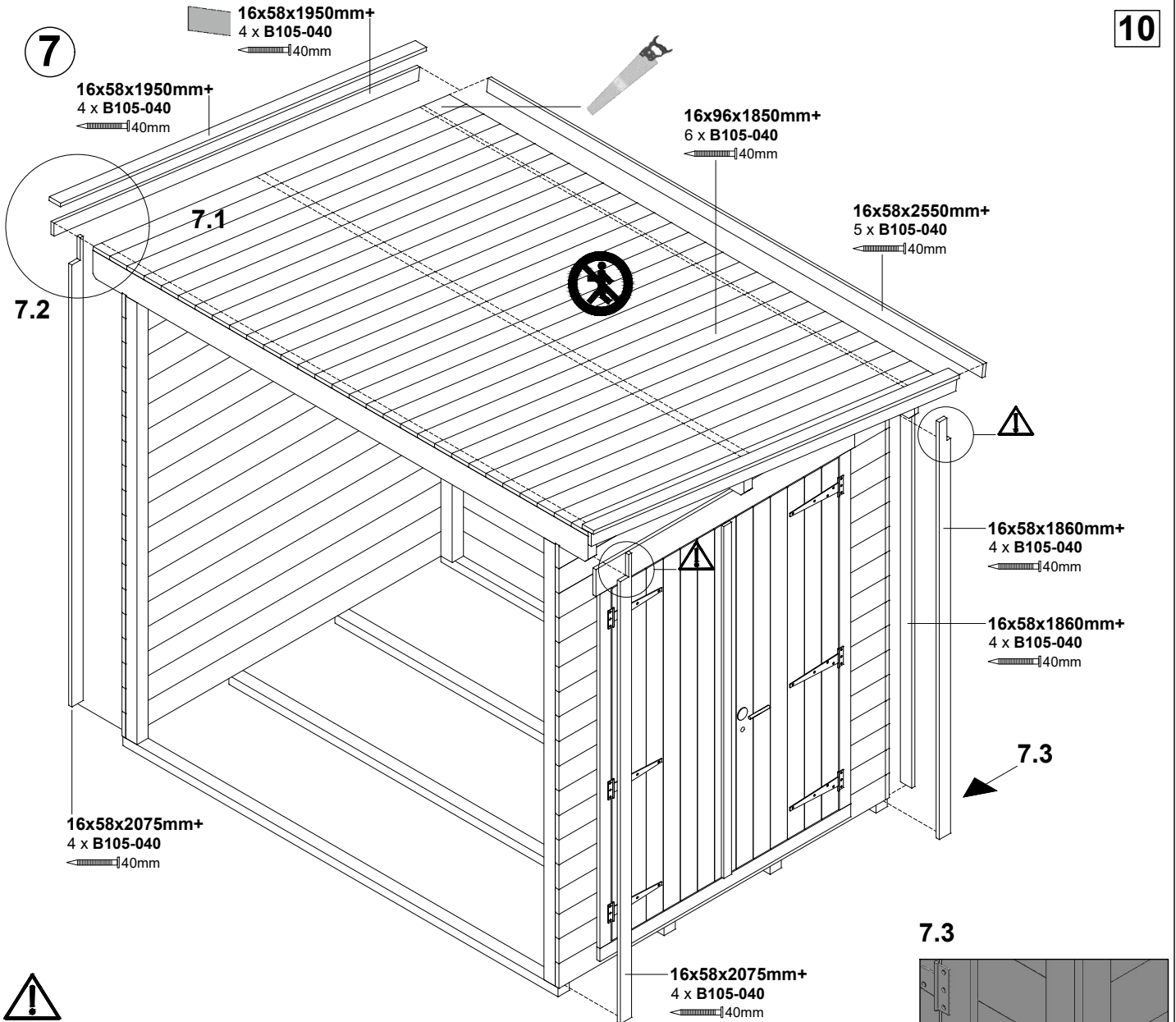

**DE** Die Dacheindeckung ist nicht im Lieferumfang enthalten!  
**EN** Roofing felt is not included in the delivery package!  
**FI** Kattohuopa ei sisälly toimitukseen!  
**ET** Katusekattematerjal ei kuulu tarnekomplekti!



16x58mm

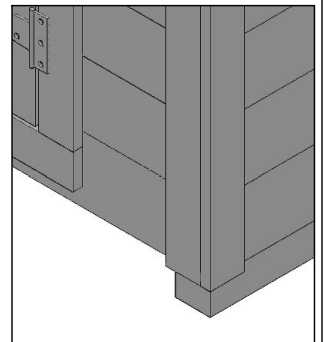

7.1

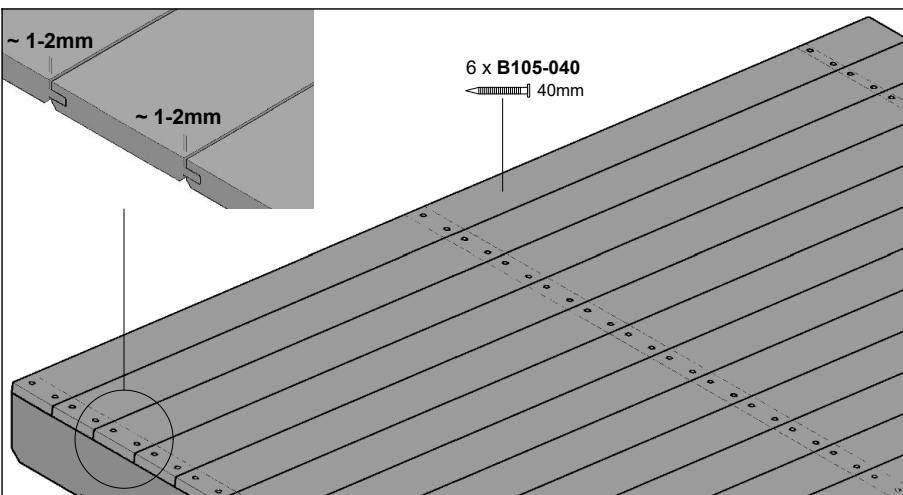

7.2

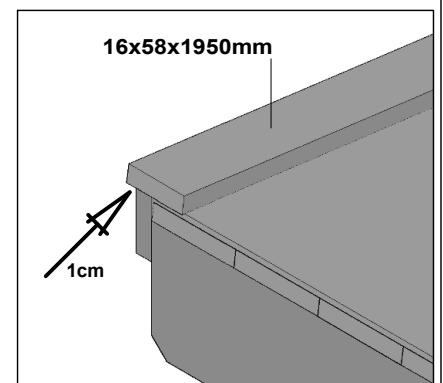



225 x 170cm

761838

11

8

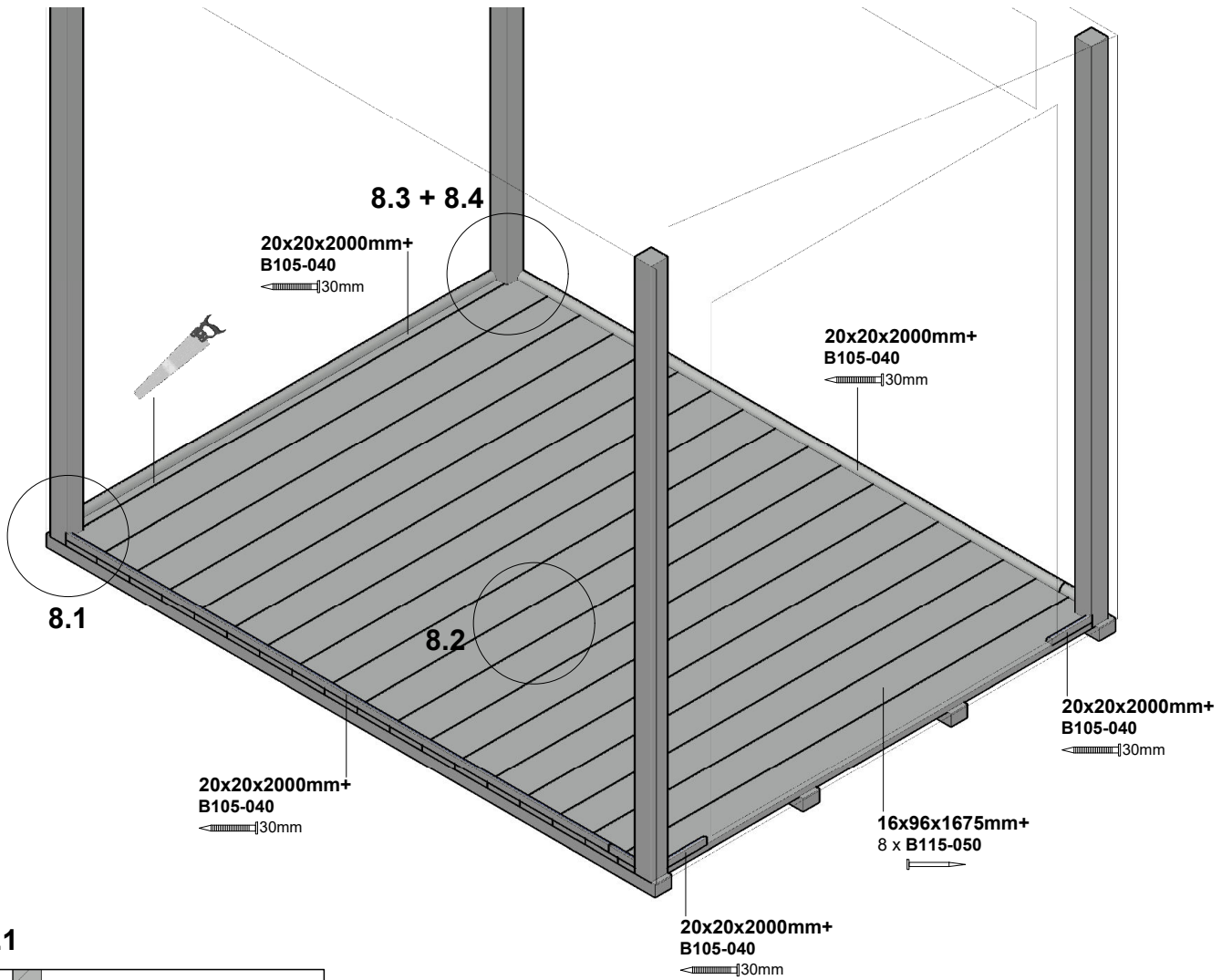

8.1

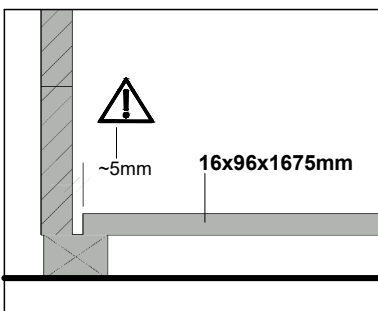

8.2

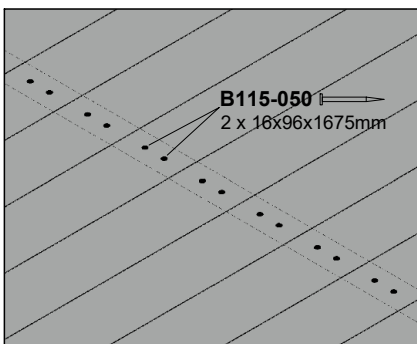

8.3

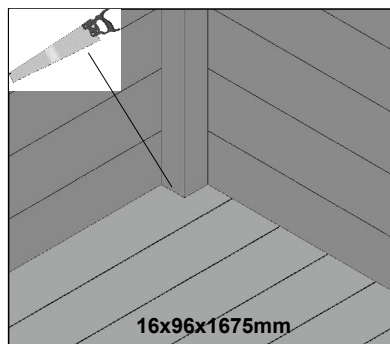

8.4

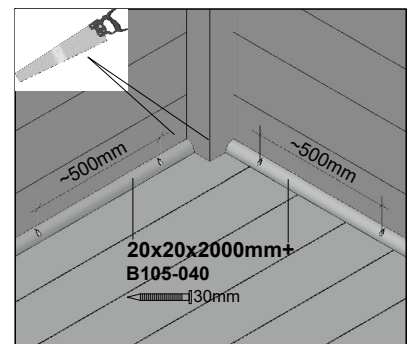



### Plejeanvisninger for artikler lavet af:

#### - **KVH, nåletræ og limtræ, ubehandlet**

Trædelene i byggesættet er ubehandlede, derfor er en regelmæssig beskyttelsesbehandling absolut nødvendig.

##### Anbefaling:

Det anbefales at give en ensartet første behandling med en træbeskyttelsesgrund (beskyttelse mod svampe- og insektangreb) samt efterfølgende en mellem- og slutbehandling med en kvalitets træbeskyttelseslasur (farvning, UV-beskyttelse, beskyttelse mod vejrpåvirkning).

##### Følgende gælder for træbeklædte huse:

Den første og mellemliggende maling skal udføres før montage. Vær opmærksom på, at bloktræet skal være tørt før opbygning. Efter færdiggørelsen udføres slutbehandlingen.

**En regelmæssig vedligeholdelsesbehandling er nødvendig! Sørg for at have et godt UV-beskyttelse af produkterne samt følge producentens anvisninger for lasuren.**

#### - **Douglasgran, ubehandlet**

Hvis byggesæt af Douglasgran opbygges uden yderligere kemisk imprægnering, skal der ikke foretages yderligere pleje udover regelmæssig rengøring af den dannede patina med vand.

##### Anbefaling:

Hvis træet skal farves, anbefales det at udføre en fuld første behandling med en træbeskyttelsesgrund (beskyttelse mod svampe- og insektangreb) samt efterfølgende en mellem- og slutbehandling med en kvalitets træbeskyttelses-lasur (farvning, UV-beskyttelse, beskyttelse mod vejrpåvirkninger).

En regelmæssig vedligeholdelsesbehandling er nødvendig! Sørg i alle tilfælde for en god UV-beskyttelse af produkterne samt forarbejdningsretningslinjerne fra lasurproducenten.

#### - **Nåletræ, imprægneret**

Træet har allerede fået en første behandling med en dypimprægnering på vandbasis.

Dette beskytter træet mod svampe- og insektangreb.

##### Anbefaling:

Overfladen bør tidligst behandles efter 2-3 solmåneder og bør føles tør. Før malingen skal du rengøre overfladen. Det anbefales nu at påføre en mellem- og slutbehandling med en kvalitets træbeskyttelseslasur. En regelmæssig vedligeholdelsesbehandling er nødvendig! Vær opmærksom på at sikre en god UV-beskyttelse af produkterne samt behandlingsretningslinjerne fra lasurproducenten.

### Specielle plejeanvisninger til farvebehandlede artikler

De farvebehandlede dele af vores byggesæt er behandlet med en højkvalitets lasur. Denne har følgende egenskaber i indføringsområdet:

- Beskyttelse mod blåbærsangreb
- Beskyttelse mod skader forårsaget af UV-stråling
- flager ikke af
- reducerer svind- og svulmeadfærden
- Gennemsigtighed af træstrukturen
- Tyndlag

### Informationer om opbygning:

- Hvert farvebehandlet byggesæt leveres med en reparationsbeholder lasur. Denne skal grundigt omrøres før brug.
- Ubehandlede snitkanter skal behandles 2 gange med denne lasur før montering af komponenten.
- Alle skrueforbindelser eller andre skader på træoverfladen, der opstår ved montage af farvebehandlede dele, skal også behandles med lasur mindst 2 gange under opbygningen.
- På byggepladsen kan overfladen yderligere forfines ved en mellemslibning med fint sandpapir og en ekstra påføring.

### Specielt for farvebehandlede huse gælder desuden:

- I byggesættet er vægpladerne samt døren og vinduerne udvendigt, ensidigt farvebehandlede.
- Alle ubehandlede dele af byggesættet, der er anbragt udendørs (f.eks. udvendige tagunderlag eller tagspær samt in-dersiden af døren/vinduet), er ubeskyttede og skal behandles med grundmaling og derefter mindst én gang med lasur. Vær også opmærksom på oplysningerne fra lasurproducenten.

### Vedligeholdelse:

- Træoverfladen skal inspiceres for skader med jævne mellemrum (min. 1 gang årligt). Eventuelle skader eller tørkesprækker, der opstår, skal straks udbedres.
- For langsigtet pleje og beskyttelse af overfladen skal der foretages renoveringsstræk. Frekvensen afhænger af place-ringen og belastningen af overfladen og skal ske, før synlige skader opstår.

**Vær opmærksom på, at de trykte farvemønstre ikke er bindende. Farveafvigelser kan forekomme. Aflægningsmærker på farvemæssigt behandlet komponenter er teknisk betinget.**